



K-MÄLEON

Haus GmbH

Hybridhaus WBS

Ja!

Unser **K-MÄLEON Hybridhaus** ist eine echte Innovation: Fertig- und Massivhaus in einem - wir verbinden die Vorteile eines Fertighauses mit den Eigenschaften eines Massivhauses. Unser WOW-Effekt ist das Atrium: Die gläserne Dachspitze lässt Licht in jeden Quadratmeter.

Unser Prinzip ist: **Besonders. Einfach. Individuell.**

Die Besonderheit?

Eine Stahlkonstruktion übernimmt die Tragfunktion. Die Außen- und Innenwände sind nicht tragend. Die gläserne Dachspitze lässt viel Licht herein.

Das Einfache?

Die vorproduzierten Modulelemente sind in kurzer Zeit montiert. Nach 5 Werktagen kann der Innenausbau starten.

Die Individualität?

Ohne tragende Elemente ergibt sich ein individueller Grundriss und eine freie Gestaltung.

Und das Beste ist: das Haus bleibt flexibel und passt sich an die Bedürfnisse seiner Bewohner an. Bei wechselnden Lebensumständen, einer nachfolgenden Generation oder einem Wiederverkauf sind **Grundriss und Gestaltung wandelbar** - Die Innenwände können ohne große Mühe versetzt werden, der umlaufende Installationskanal hält überall die benötigten Anschlüsse bereit und die Induktions-Lichtschalter werden ohne lästige Kabel einfach dort angebracht, wo sie sinnvoll sind.

Kein Haus von der Stange – Sie gestalten Ihr neues Wohngefühl nach Ihren Vorstellungen. So individuell wie Ihr Grundriss ist auch unsere Begleitung Ihres Bauvorhabens. Gemeinsam mit Architekten und erfahrenen Lieferanten, sowie Premium-Partnern erschaffen in einzigartiges Produkt nach Ihren Wünschen.

Bei uns sind Sie keine Nummer, **wir kennen Ihren Namen und Ihr Projekt im Detail**. Gern übernehmen wir Planungs- und Ingenieurleistungen, Heiz- und Elektroplanung, Statik- und Energieausweis, Koordination der Versorgerverträge sowie die Baustelleneinrichtung für Ihr Projekt und sind vom Anfang bis zum Einzug mit dabei. Selbstverständlich können Sie auch Ihre Eigenleistungen mit unserem Angebot kombinieren.

Unsere Philosophie: **Kundennähe und Transparenz.**







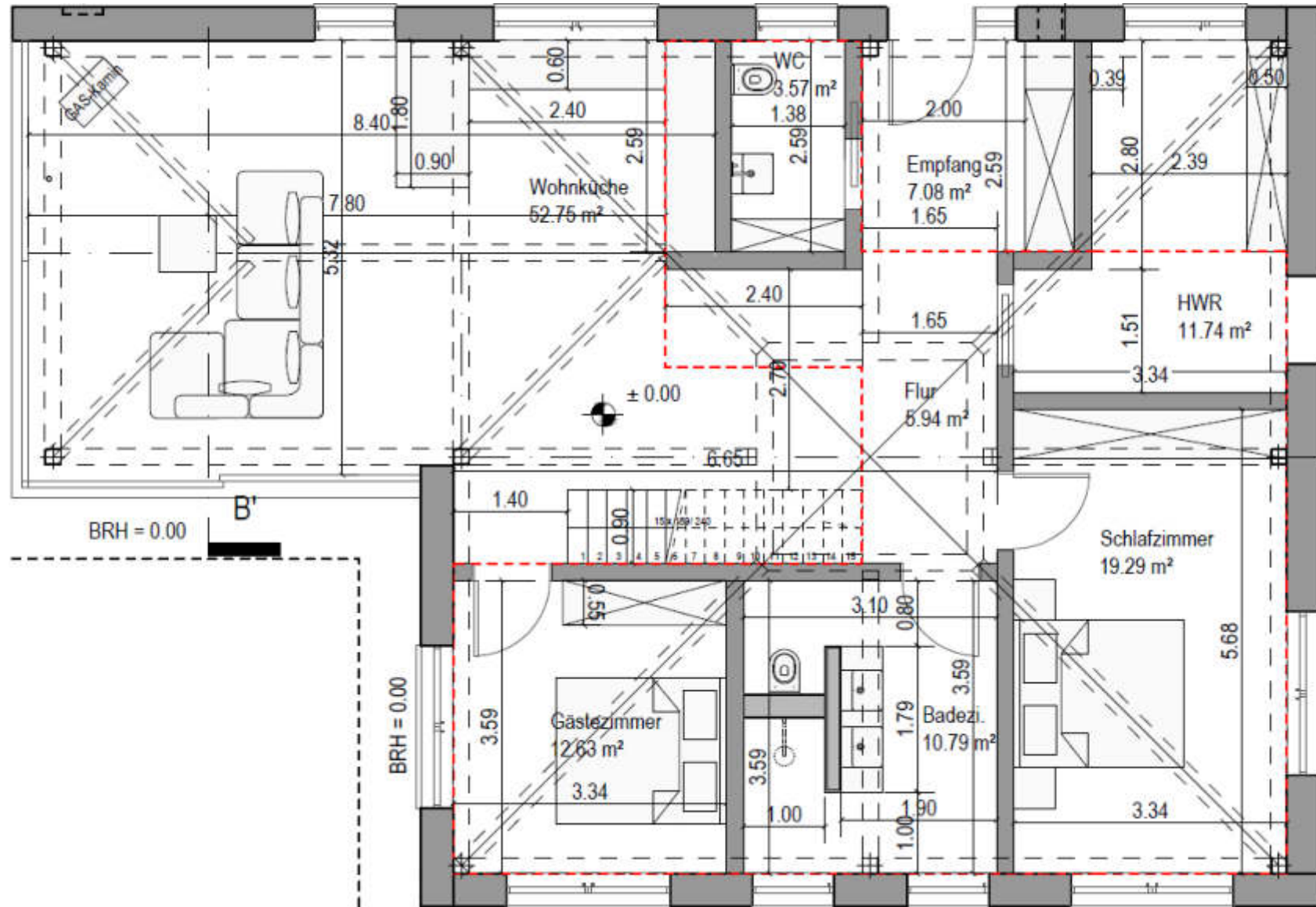

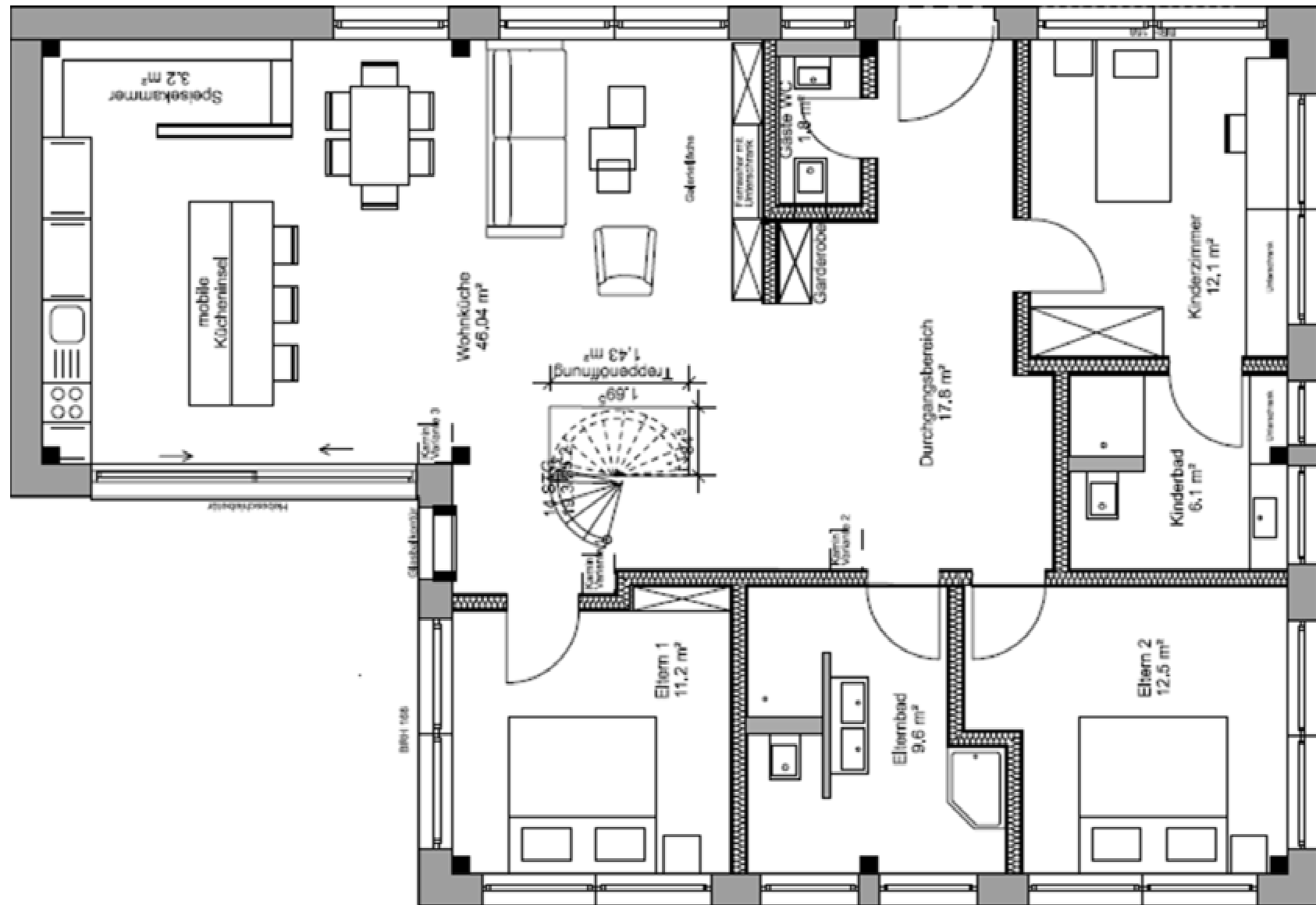

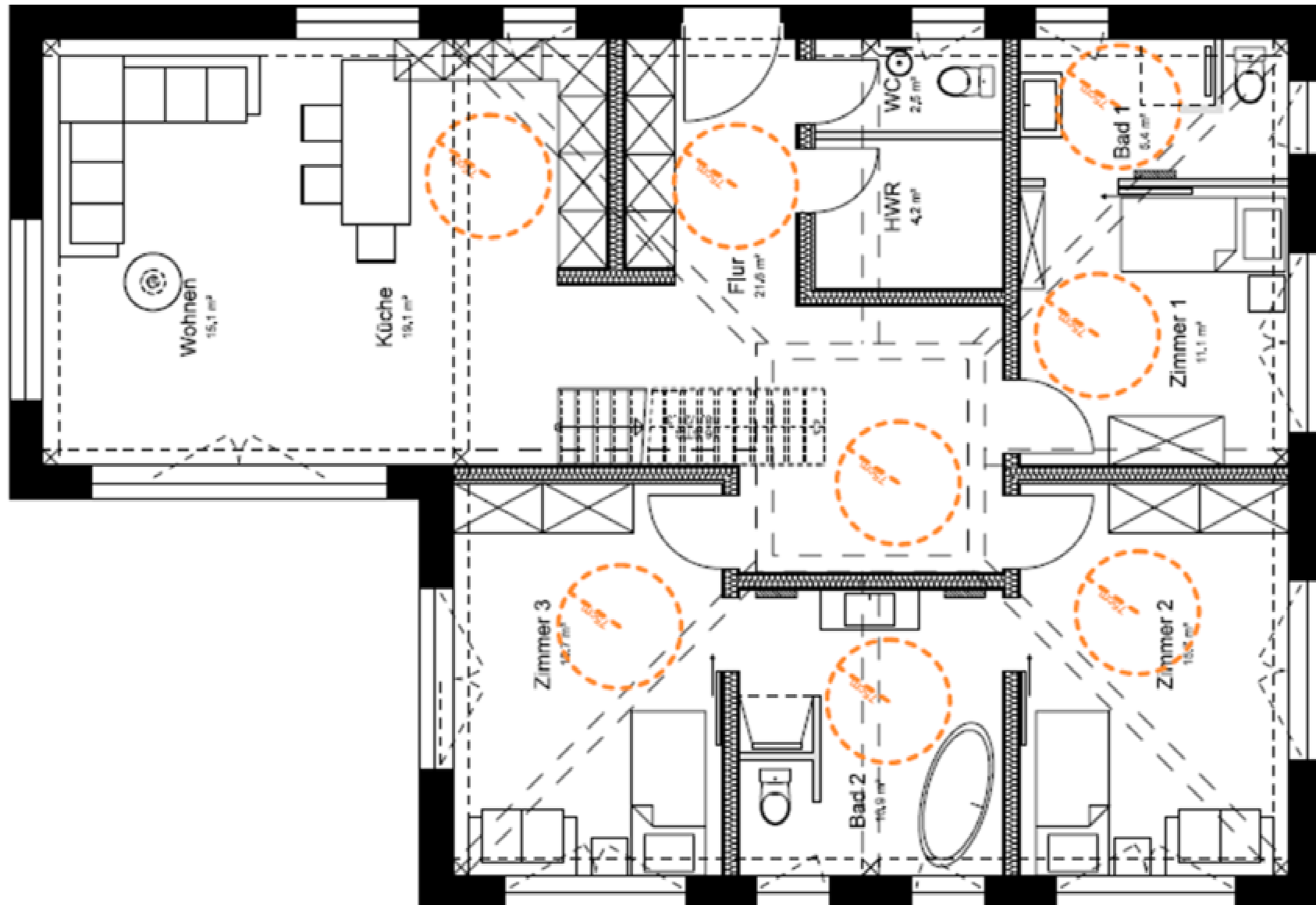

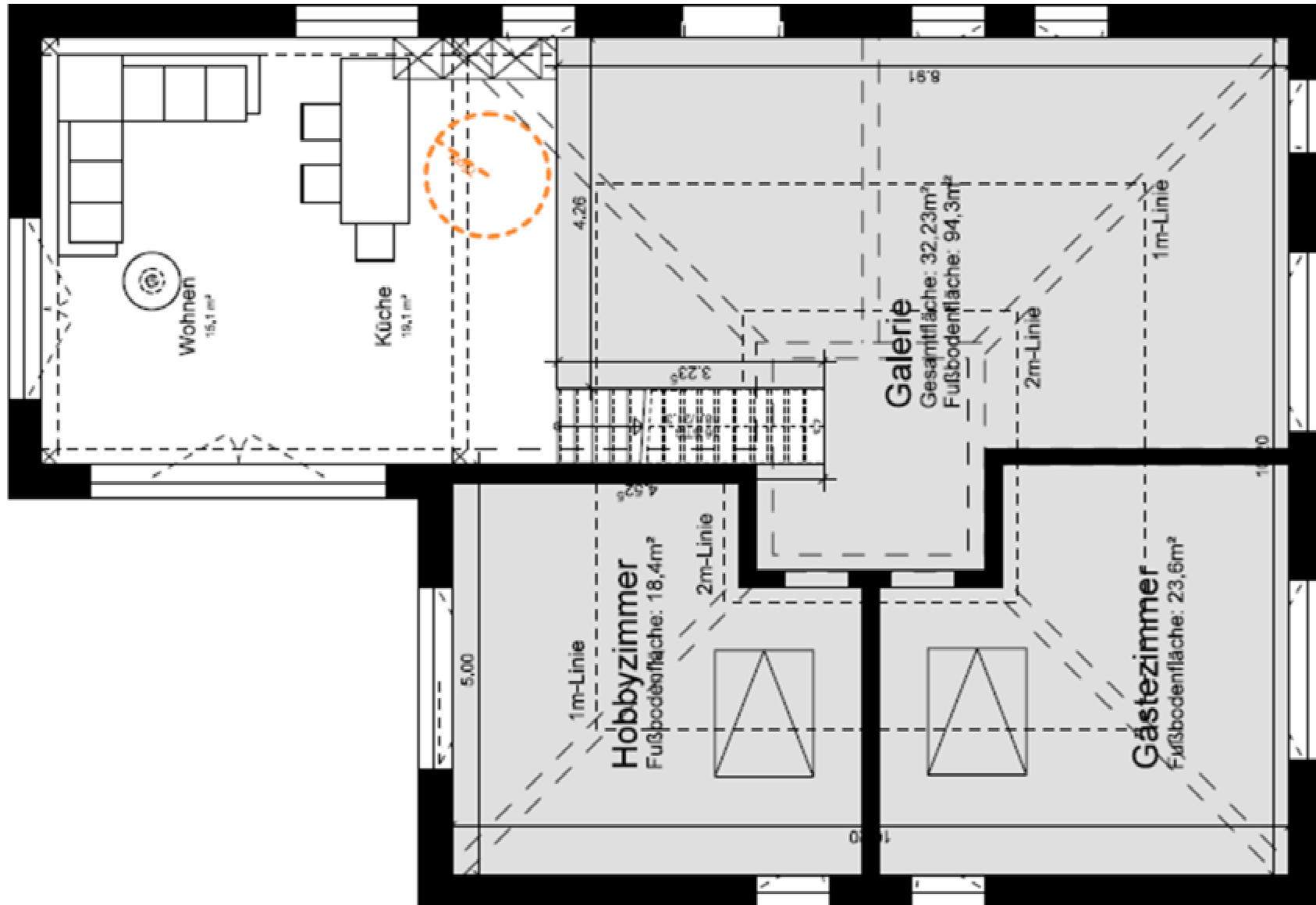

Ihr Grundriss

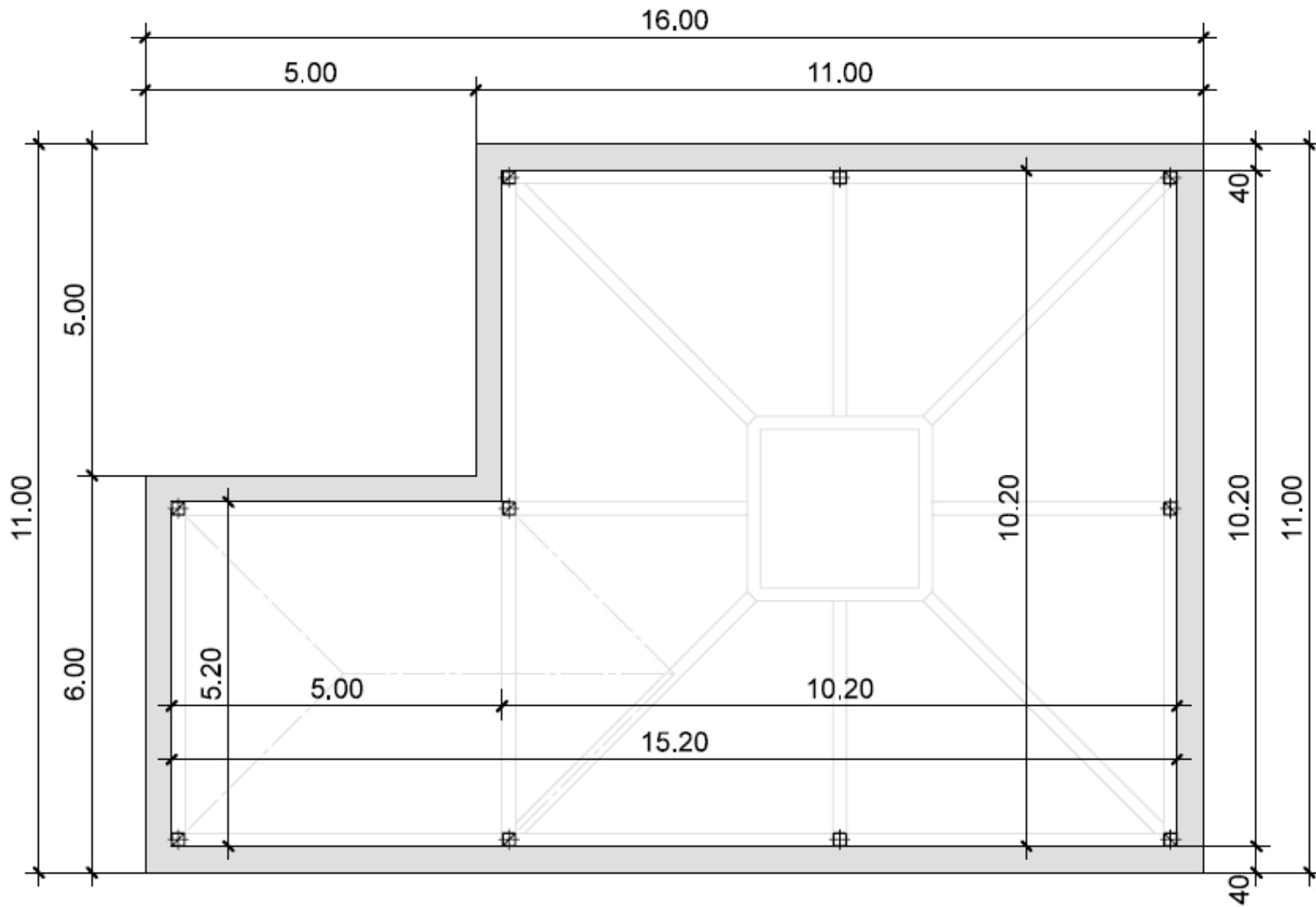

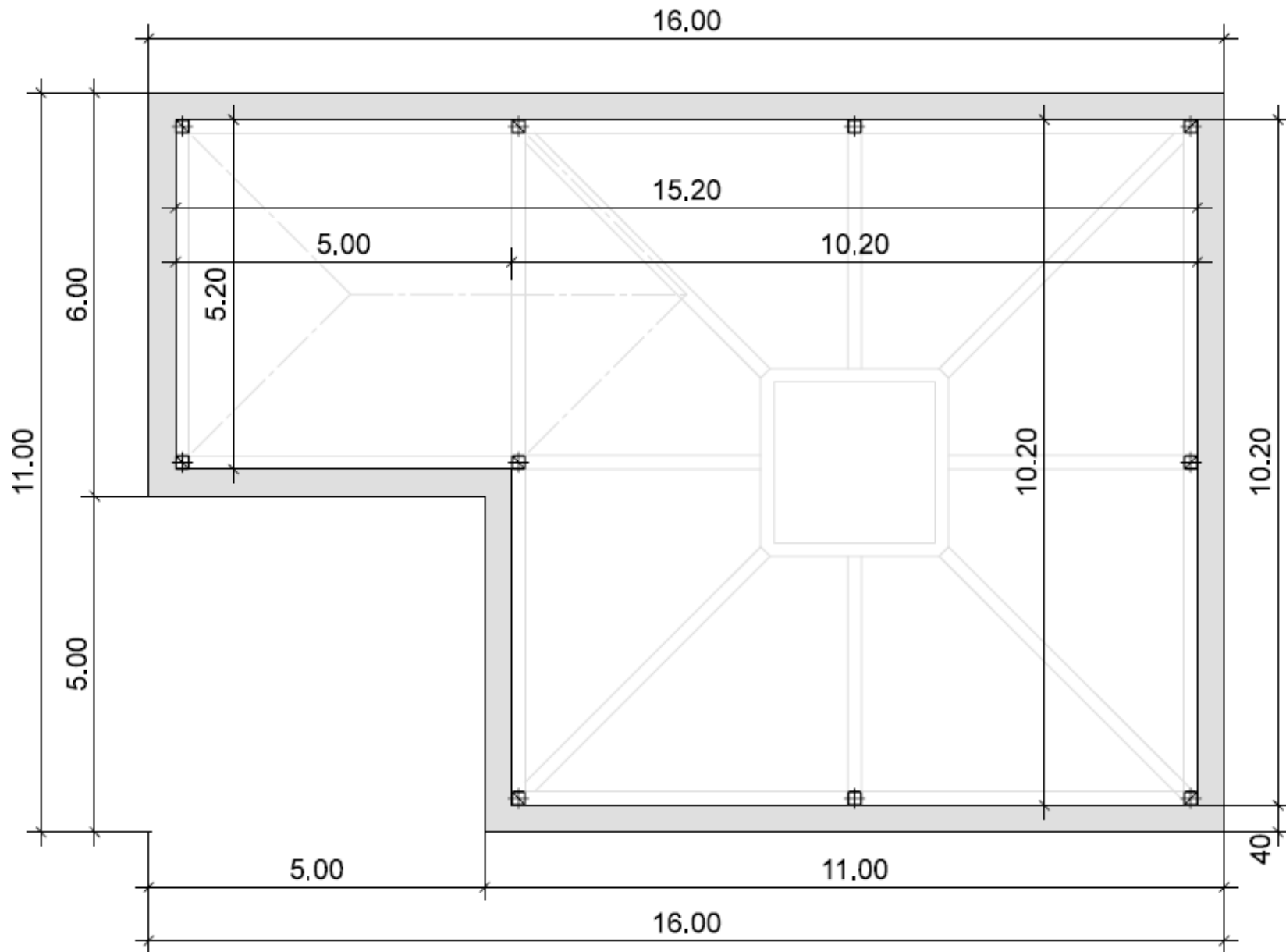

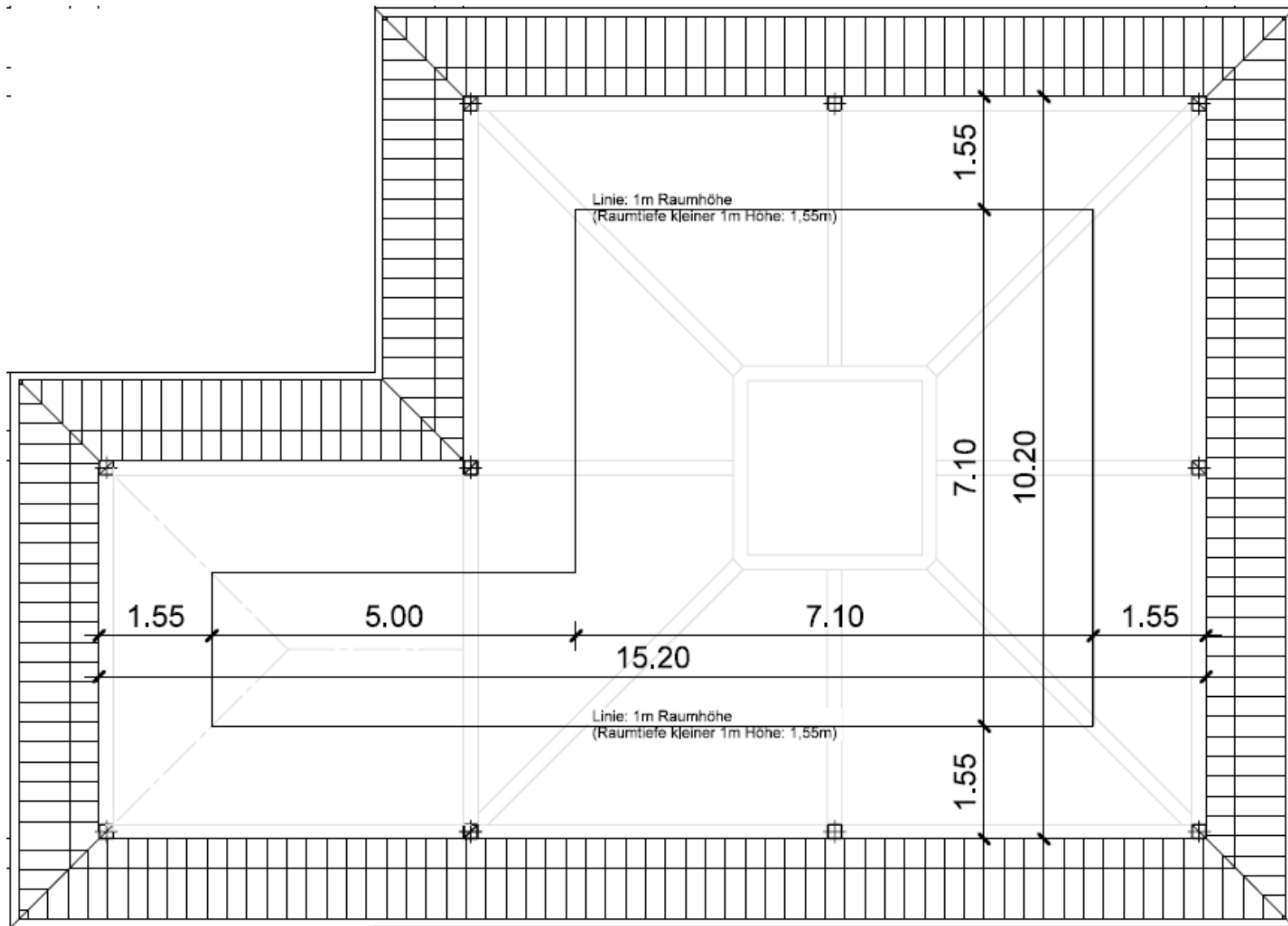

Beispiel-Schnitt

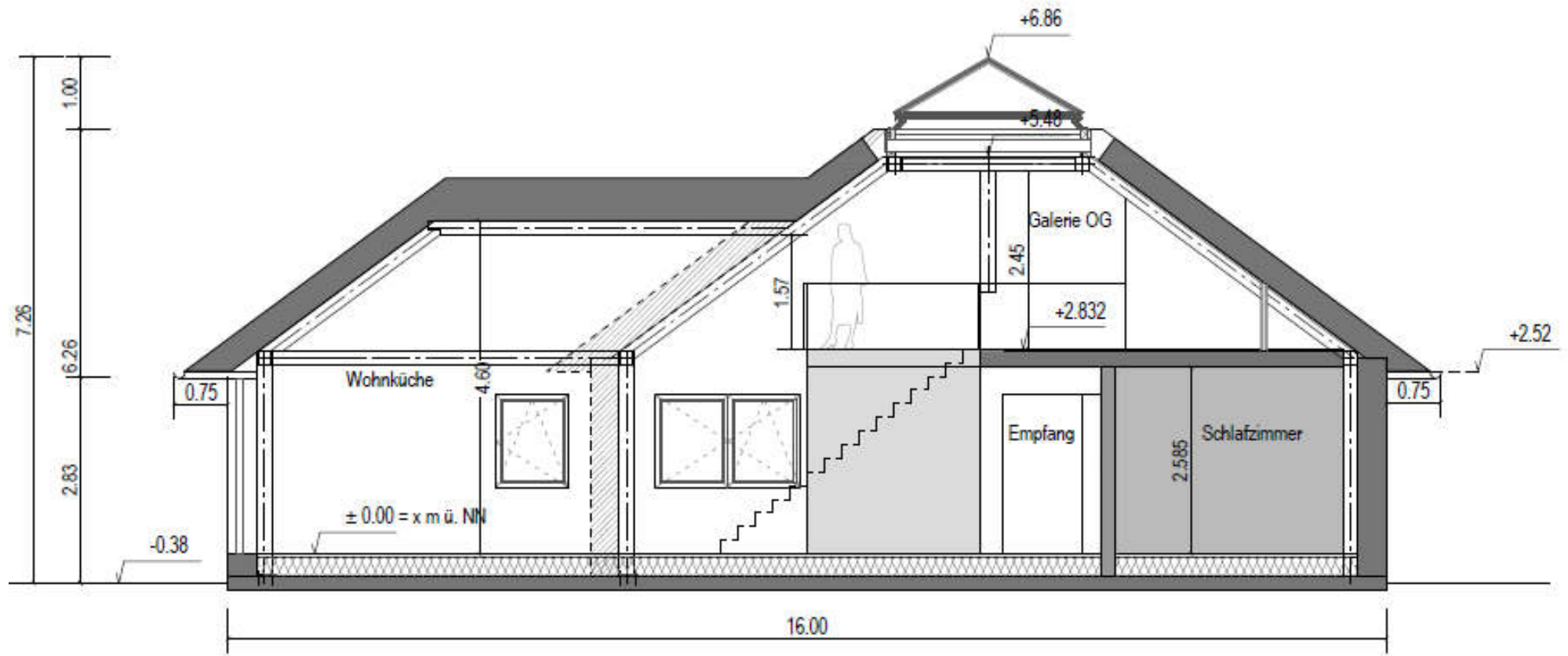

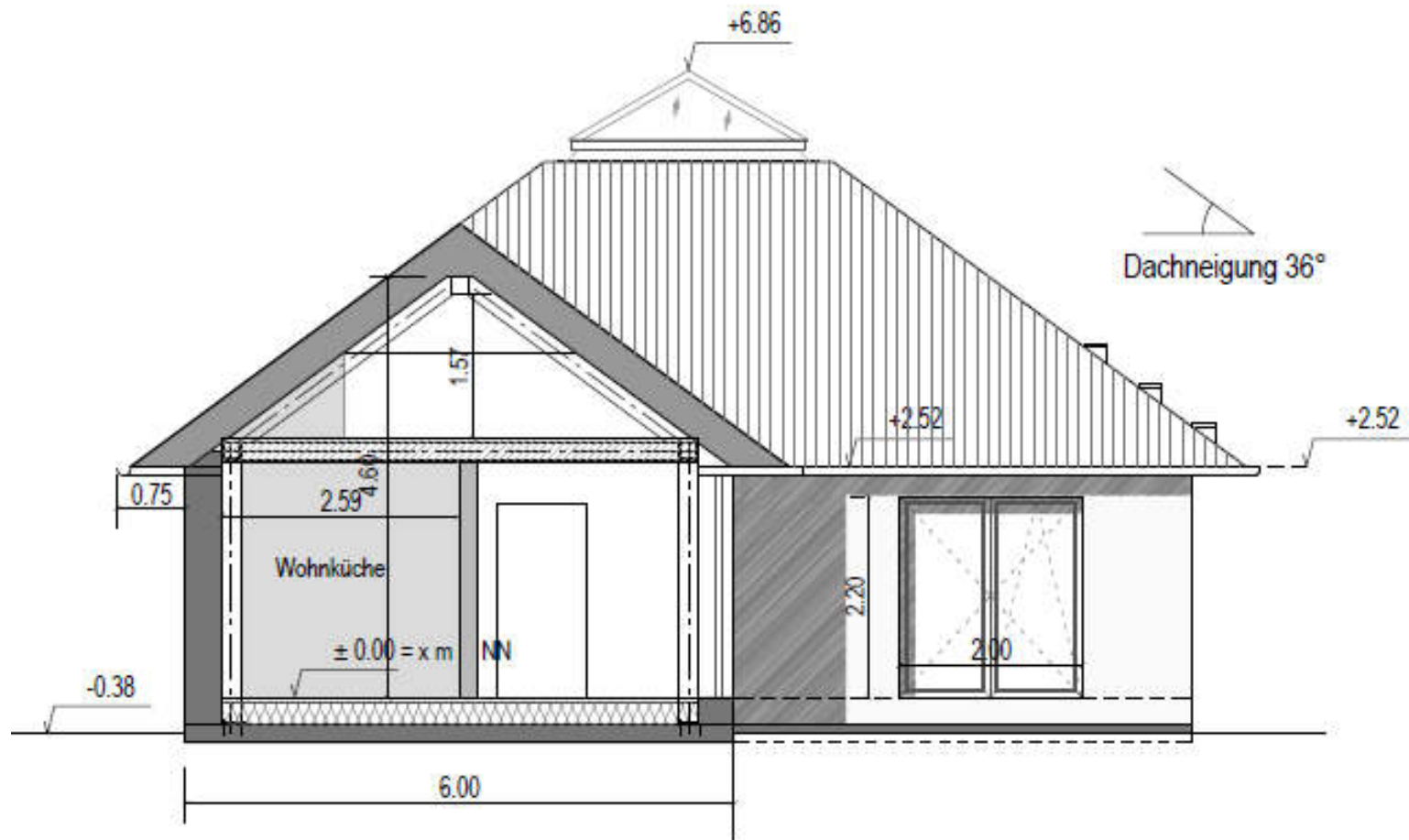

K-MÄLEON Hybridhaus und ...

Unsere Vorteile

8. Innovative Heizung

Infrarotheizung,
PVA + Speicher
und Kamin

7. Elektronik 4.0

Induktionslichtschalter
ohne Kabel

6. Installationskanal

Alle Anschlüsse überall

5. Trockenbau/Lehm

Keine tragenden Wände für
einen individuellen Grundriss

4. Atrium + Lichtbänder

Tageslicht in jedem qm

3. Fenster

dreifach isoliertes VSG
mit elektr. Rollläden

2. Ökologische Materialien

Nichttragende Sandwichelemente
aus Holzspanstein

1. Stahl

Tragende Konstruktion

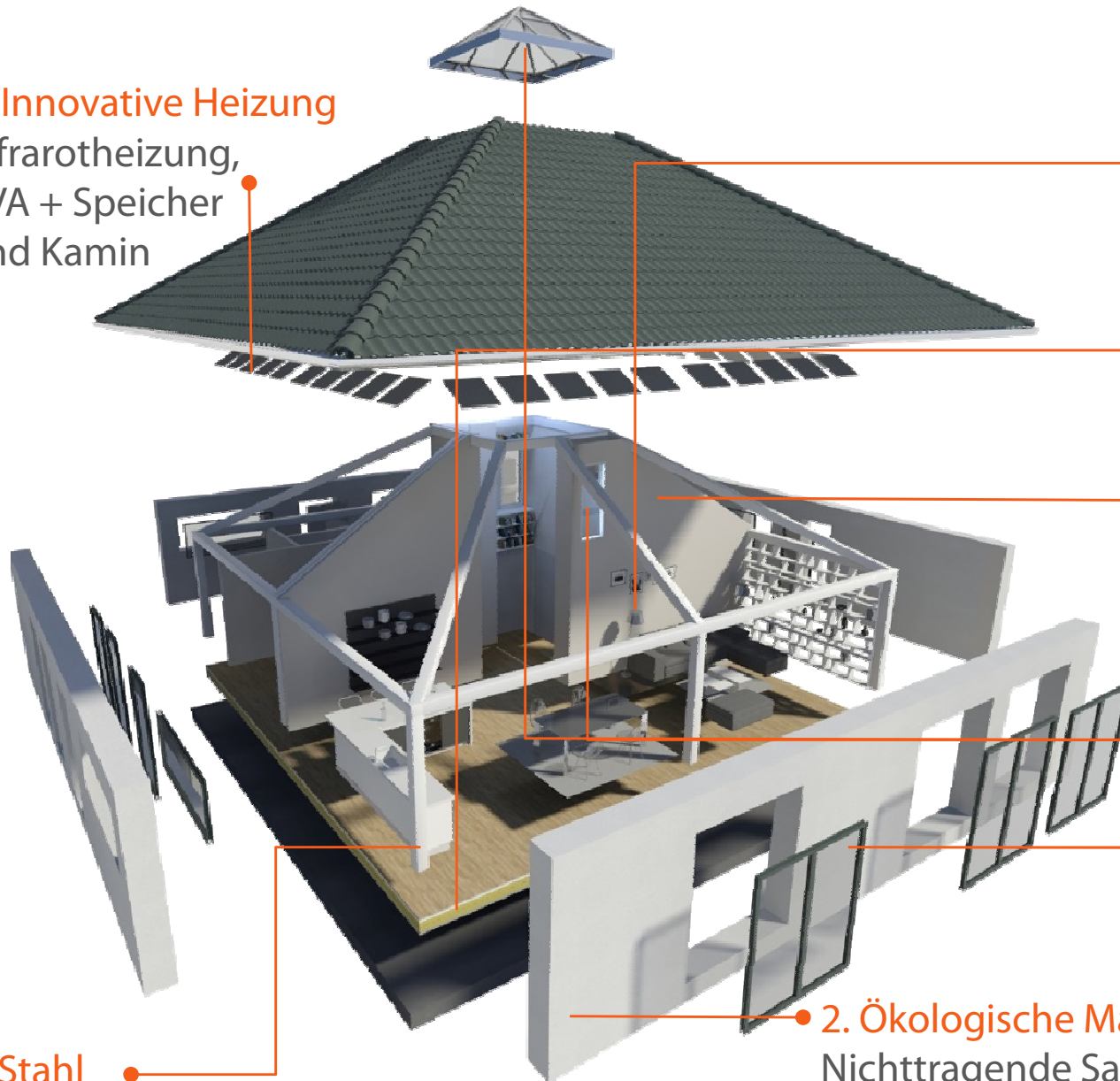

... was es ausmacht:

Pos.	Bezeichnung	Besonderheit
1	Stahl	Übernimmt die Tragfunktion des gesamten Hauses, passgenau im Werk gefertigt, auf der Baustelle dank Innenprofilverschraubung innerhalb weniger Tage montiert
2	Außenwände	Sandwichelemente aus Holzspanstein (Stärke 40 cm), integrierte Dämmschicht, ausgefüllt mit Leichtbeton, Wärmedurchgangskoeffizient: 0,18 W/m ² K, Diffusionsoffenes Material
3	Fenster	Dreifach isoliertes Verbundsicherheitsglas mit elektrischen Rollläden außen- oder innenliegend, Kunststoff-Profile, U-Wert Glas = 0,6 W/m ² K (Aluminium-Profile auf Anfrage)
4	Atrium/Dach	6 m ² Glaspyramide, Sicherheitsglas, großer Lichteinfall, durch Sichtfenster in Wand- und Bodenelementen gelangt Tageslicht in jeden Quadratmeter, Dach: U-Wert= 0,17 W/m ² K
5	Innenwände	Holzständer- und Metallständerwerk oder wahlweise schadstofffreier Lehmputz – für gesundes Wohnen mit bestem Raumklima
6	Installationskanal	Umlaufender Versorgungsschacht, der überall alle Anschlüsse bereit hält, nachhaltige Nutzung durch Flexibilität in der Raumgestaltung
7	Elektronik 4.0	Kabellose Induktionslichtschalter funktionieren via Tastdruck und werden dort angebracht (geklebt), wo sie sinnvoll sind
8	Innovative Heizung	Unser Favorit: Innovative Infrartheizung ohne Staubaufwirbelung und unnötige Wärmeverluste, kombiniert mit Photovoltaikanlage, Energiespeicher und Kaminofen Autarkie erleben. Alternativen sind auch möglich: Luft-Wärmepumpe, Erdwärme, etc.

Baukosten Preisbeispiel

WBS

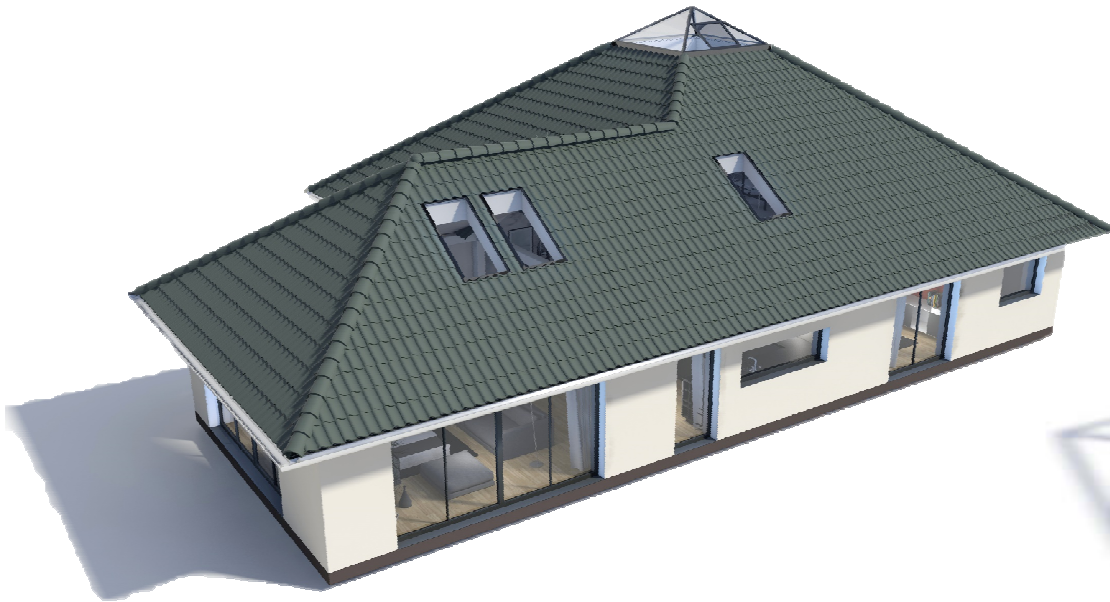

Bsp. Ausbaufertig

gemäß Leistungsbeschreibung (Stand 01.01.2021)
Inkl. Planung und Bauantrag
Inkl. Bodenplatte, Fenster, Innenwände/Galerie (als Halbfertigteil)

Wohnfläche ca. 160 qm
Grundfläche ca. 190 qm

K-MÄLEON Hybridhaus WBS
Kosten ca. 238.000 €

Bsp. Bezugfertig

gemäß Leistungsbeschreibung (Stand 01.01.2021)
Inkl. Wand- und Bodenbeläge, Sanitärmöbel, Innentüren

Wohnfläche ca. 160 qm
Grundfläche ca. 190 qm

K-MÄLEON Hybridhaus WBS
Kosten ca. 380.000 €

7 Schritte zu Ihrem Hybridhaus

	1. Gespräch		ca. 2 Stunden
	2. Besichtigung <i>(Musterhaus, WhatsApp-VideoCall, VR-Video)</i>		ca. 2 Stunden
	3. Angebot <i>(Vorplanungsvertrag 990 € - Entwurfsplanung für Bank)</i>		ca. 2 Wochen
	4. Bauvertrag/Bauantrag <i>(Genehmigungsplanung für Bauantrag, Ausführungsplanung für Hausbau)</i>		ca. 3 Monate
	5. Bauphase <i>(je nach Ausbaustufe)</i>	Erdarbeiten Bodenplatte Rohbau Innenausbau	ca. 6 Monate
	6. Einzug		ca. 1 Tag
	7. Service		5 Jahre

Wir freuen uns auf Ihren Anruf!

K-MÄLEON Haus GmbH

Ich möchte Sie und Ihr Projekt
gern kennenlernen:

Olaf Elze

Geschäftsführer K-MÄLEON Haus GmbH
Späthstr. 80/81
12437 Berlin

030 84 85 46 01

info@k-maeleon.com

www.k-maeleon.com

Bleiben Sie neugierig!

